

## LINKY TRAMVAJÍ 01.09.1942

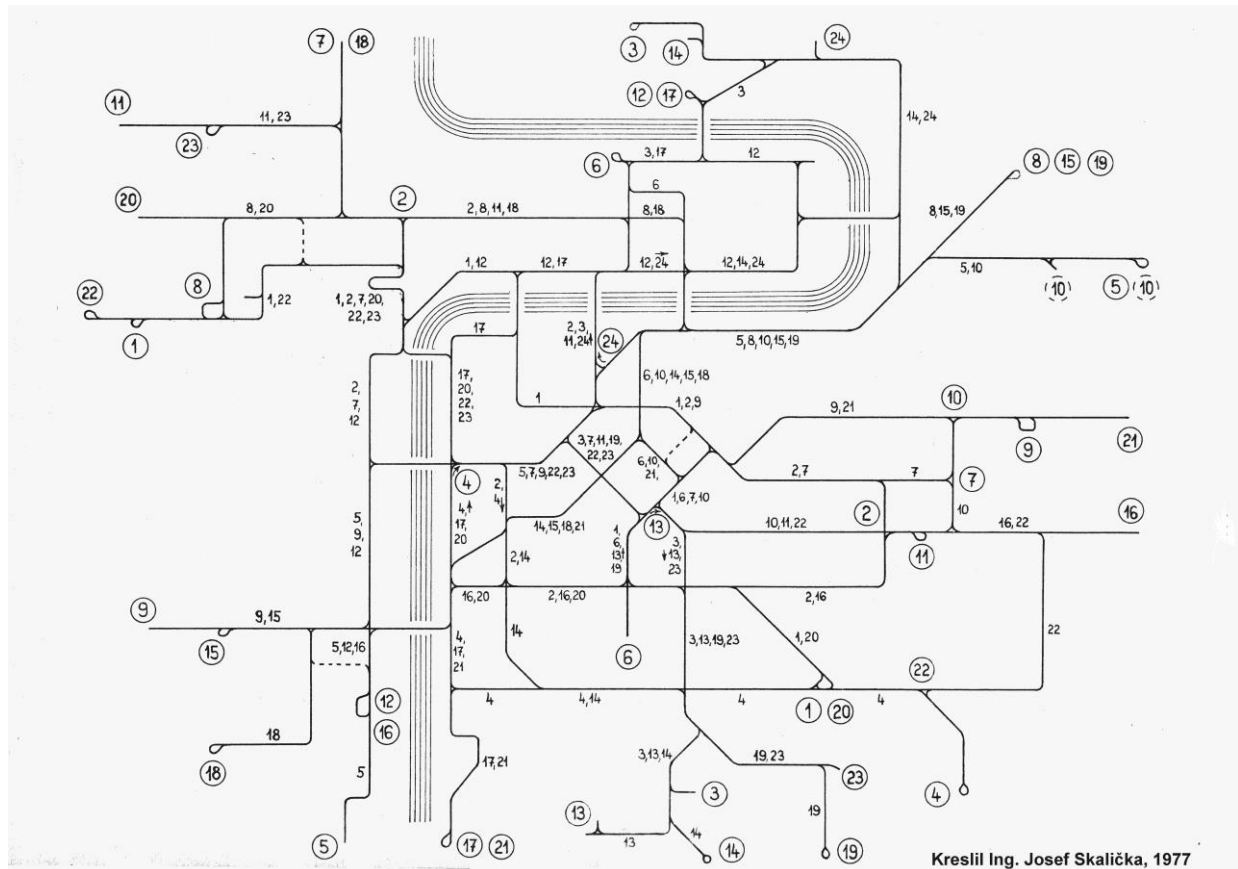

d-1: Vypich – Markéta # – Gindelyho # – Drinopol # – Břevnovská škola # – Krumpholtzova # – Malovanka – Pohořelec – Lumbeho zahrada – Hrad # – Chotkovy sady – |BZM| (T) – Klárov – Mendelův most – Sanytrová – Josefovská # – Staroměstské náměstí – Týn # – Celetná (Z)# – Prašná brána – Hyberské nádraží – Bulhar – Hlavní nádraží – Německé divadlo # – Museum – Žitná # – U slepé brány – Tylovo náměstí – Říšské náměstí – Poznaňská – Opavská #/Z – Ruská – Vršovická radnice # – Čechovo náměstí (T) – Vozatajské kasárny (T) – Čechovo náměstí (Z)

d-2: Flora – Lucemburská (T) – Olšanské náměstí – Dvořákova # – Sladkovského náměstí #/Z – Krásova # – Pensijní ústav # – Bulhar – Hyberské nádraží – Prašná brána (T) – Hyberské náměstí – Dlouhá – Janáčkův most #/T – Úrazová pojišťovna – Strossmayerovo náměstí – Kaménická – Letenské náměstí – Sparta # – Roettigova – Chotkovy sady – |BZM| (T) – Klárov – Magdeburská – Malostranské náměstí # – Novodvorská – Újezd – Malostranské nábřeží # – Národní divadlo – Perštýn – Myslíkova – Karlovo náměstí – Lípová #/T – U slepé brány – Tylovo náměstí – Říšské náměstí – Humboldtova # – Vinohradská vodárna # – Perunova # – Boleslavská # – Flora; (dvě protisměrné okružní linky, jako druhá konečná zastávka udávána Roettigova)

d-3: Vozovna Kobylisy – Veltěžská – Přemyslská # – Střelnice # – Čimická – Okrouhlická # – Vychovatelna – Rokoska # – Kuchyňka # – Pelc Tyrolka – Trojský most # – Plynární – Zátory # – Elektrárna # – Výstava – Veletřní palác – Strossmayerovo náměstí – Úrazová pojišťovna – Janáčkův most #/Z – Dlouhá – Hyberské náměstí – Prašná brána (Z) – Můstek – Václavské náměstí – Museum – Irská – Tylovo náměstí – Bruselská # – Pod Karlovem (T) – Nádraží Vinohrady #/Z – Dagmařina – Vladimírova – Sezimova #/T – Pankrácká škola – Soudní náměstí – Veselí

d-4: Národní divadlo (průj.) – Perštýn (T) – Myslíkova (T) – Máchovo náměstí – Rudolfovo náměstí – Trojická # – Železniční most – Nádraží Vyšehrad – Přemyslovo náměstí # – Gebhardova # – Tylovo divadlo # – Dagmařina – Nádraží Vršovice # – Brožíkova # – Krokova –

Vozatajské kasárny – Eden # – Zahradky # – Předpolí # – Průběžná – Petrovická # – Nákladové nádraží Strašnice # – Dubečská # – Skalka # – Zahradní Město

d-5: Hloubětín – Elektra # – Spalovna # – Harfa – Mostárna # – Libeň horní nádraží – Loselova # – Balabenka – Skálova # – Palmovka – Švábky – Invalidovna # – Jihlavská – Nymburská # – Březinovo náměstí – Viadukt # – Městské museum – Jezdecká – Hyberské náměstí – Prašná brána (Z) – Můstek – Perštýn – Národní divadlo – Malostranské nábřeží # – Újezd – Kinského zahrada # – Arbesovo náměstí # – Anděl – Knížecí # – Tartiniho # – Caldarova – Policejní kasárny – Červená zahrada # – Lihovar # – Zlíčov # – Hlubočepy

d-6: Výstava – Veletržní palác – Nádraží Bubny # – Městské podniky – Štvanice – Vltavské nádraží – Městské museum – Jezdecká – Hyberské nádraží – Bolzanova – Hlavní nádraží – Německé divadlo # – Museum – Žitná # – U slepé brány – Fügnerovo náměstí # – Česká dětská nemocnice

d-7/III: Letecká – Teslova # – Radeckého # – Náměstí branné moci – Lipská #/T – Prašný most – Nádraží Dejvice – Roettigova – Chotkovy sady – [BZM] (T) – Klárov – Magdeburská – Malostranské náměstí # – Novodvorská – Újezd – Malostranské nábřeží # – Národní divadlo – Perštýn – Můstek – Václavské náměstí – Museum – Německé divadlo # – Hlavní nádraží – Bulhar – Pensijní ústav # – Krásova # – Sladkovského náměstí #/T – Dvořákova # – Olšanské náměstí – Nákladové nádraží Žižkov

d-8/III: Malovanka – Alexandrova kolej # – Donnhäuserova – Vozovna Střešovice – Prašný most – Nádraží Dejvice – Roettigova – Sparta # – Letenské náměstí – Kamenická – Strossmayerovo náměstí – Léčebné lázně # – Městské podniky – Štvanice # – Vltavské nádraží – Městské museum (Z) – Viadukt # – Březinovo náměstí – Nymburská # – Jihlavská – Invalidovna # – Švábky – Palmovka – Skálova # – Balabenka – Svobodárna – Moravina # – Nádraží Vysočany – Karlštejská – Kolbenka

d-9: Vozovna Žižkov – Ohrada – Žalanského # – Žižkovská tržnice # – Prokopova # – Orbitická # – Bulhar – Hyberské nádraží – Prašná brána – Můstek – Perštýn – Národní divadlo – Malostranské nábřeží # – Újezd – Kinského zahrada # – Arbesovo náměstí # – Anděl – Divišova – Tomášková # – Kuchařova # – Jiránkova # – Klamovka # – Demartinka – Arbesova # – Zámečnice – Kotlečka # – Podhájí # – Hliník – Vozovna Motol

d-10: Hloubětín – Elektra # – Spalovna # – » Harfa – Mostárna # – Libeň horní nádraží – Loselova # – Balabenka – Skálova # – Palmovka – Švábky – Invalidovna # – Jihlavská – Nymburská # – Březinovo náměstí – Viadukt # – Městské museum – Jezdecká – Hyberské nádraží – Bolzanova – Hlavní nádraží – Německé divadlo # – Museum – Balbínova #/T – Pštroska #/T – Vinohradská tržnice #/T – Náměstí krále Jiřího # – Orlická # – Flora – Olšanské hřbitovy – Votická – Vojenský hřbitov # – Nákladové nádraží Žižkov – Basilejské náměstí # – Ohrada; v úseku Hloubětín – Harfa jen Vdš

d-11: Vozovna Vokovice – Cihelna # – Nádraží Veleoslavín – Peroutka – Gabrielka # – Bořislavka – Hadovka – Dejvické gymnasium – Šolínova – Náměstí branné moci – Lipská #/T – Prašný most – Nádraží Dejvice – Roettigova – Sparta # – Letenské náměstí – Kamenická – Strossmayerovo náměstí – Úrazová pojišťovna – Janáčkův most #/Z – Dlouhá – Hyberské náměstí – Prašná brána (Z) – Můstek – Václavské náměstí – Museum – Balbínova #/T – Pštroska #/T – Vinohradská tržnice #/T – Náměstí krále Jiřího # – Orlická # – Flora – Olšanské hřbitovy

d-12: Pelc Tyrolka – Trojský most # – Plynární – Uranie – Dělnická – Jateční # – Jatky – Městské podniky – Úrazová pojišťovna – Janáčkův most #/Z – Mendelův most – Klárov – Magdeburská – Malostranské náměstí # – Novodvorská – Újezd – Kinského zahrada # – Arbesovo náměstí # – Anděl – Knížecí # – Tartiniho # – Caldarova (T) – Nádraží Smíchov

d-13/IV: Museum (průj.) – Irská (T) – Žitná (Z)# – U slepé brány (Z) – Tylovo náměstí – Bruselská # – Pod Karlovem (T) – Nádraží Vinohrady #/Z – Dagmarina – Vladimírova – Sezimova #/T – Pankrácká škola – Soudní náměstí – Veselí – Budějovická # – Zelená liška # – Budějovické náměstí – Kopeček # – Krčská vodárna # – Ryšánka

d-14: Čimická – Okrouhlická # – Vychovatelna – Bulovka – Schusterova # – Prosecká – Libeňské gymnasium # – Kaplířova # – Libeň dolní nádraží – Libeňský ostrov # – Maniny # – Dělnická – Jateční # – Jatky – Městské podniky – Štvanice – Vltavské nádraží – Městské museum – Jezdecká – Hybernské nádraží – Jindřich – Václavské náměstí – Dívčí škola # – Myslíkova – Karlovo náměstí – Moráň – Botanická zahrada #/Z – Nádraží Vyšehrad – Přemyslovo náměstí # – Gebhardova # – Tylovo divadlo # – Dagmařina – Vladimírova – Sezimova #/T – Pankrácká škola – Soudní náměstí – Veselí – Budějovická # – Zelená liška # – Budějovické náměstí – Lísek # – Kačerov

d-15: Kolbenka – Karlštejská – Nádraží Vysočany # – Moravina # – Svobodárna – Balabenka – Skálava # – Palmovka – Švábky – Invalidovna # – Jihlavská – Nymburská # – Březinovo náměstí – Viadukt # – Městské museum – Jezdecká – Hybernské nádraží – Jindřich – Václavské náměstí – Dívčí škola # – Myslíkova – Máchovo náměstí – Rudolfovo náměstí – Hollarova – Anděl – Divišova – Tomášková # – Kuchařova # – Jiránkova # – Klamovka # – Demartinka – Arbesova # – Zámečnice

d-16: Nové Strašnice – Tuklatská # – Vozovna Strašnice – Krematorium – Vinohradské hřbitovy – Vinohradská nemocnice # – Votická – Olšanské hřbitovy – Flora – Boleslavská # – Perunova # – Vinohradská vodárna # – Humboldtova # – Říšské náměstí – Tylovo náměstí – U slepé brány – Lípová #/Z – Karlovo náměstí – Máchovo náměstí – Rudolfovo náměstí – Hollarova – Anděl – Knížecí # – Tartiniho # – Caldarova (T) – Nádraží Smíchov

d-17: Pelc Tyrolka – Trojský most # – Plynární – Zátory # – Elektrárna # – Výstava – Veletržní palác – Strossmayerovo náměstí – Úrazová pojišťovna – Janáčkův most #/Z – Mendelův most – Sanytrová – Mozart Platz – Smetanovo museum # – Národní divadlo – Máchovo náměstí – Rudolfovo náměstí – Trojická # – Železniční most – SS lazaret – Krušinova – Klaudiánka # – Kublov # – Dvorecká # – Lomy – Přístaviště – Přívoz # – Modřanská – Ledárny

d-18: Letecká – Teslova # – Radeckého # – Náměstí branné moci – Lipská #/T – Prašný most – Nádraží Dejvice – Roettigova – Sparta # – Letenské náměstí – Kamenická – Strossmayerovo náměstí – Léčebné lázně # – Městské podniky – Štvanice – Vltavské nádraží – Městské museum – Jezdecká – Hybernské nádraží – Jindřich – Václavské náměstí – Dívčí škola – Myslíkova – Máchovo náměstí – Rudolfovo náměstí – Hollarova – Anděl – Divišova – Ženský domov – Ganglova # – Křížová # – Laurová # – Radlice

d-19: Kolbenka – Karlštejská – Nádraží Vysočany # – Moravina # – Svobodárna – Balabenka – Skálava # – Palmovka – Švábky – Invalidovna # – Jihlavská – Nymburská # – Březinovo náměstí – Viadukt # – Městské museum – Jezdecká – Hybernské náměstí – Prašná brána (Z) – Můstek – Václavské náměstí – Museum – Žitná # – U slepé brány – Tylovo náměstí – Bruselská # – Pod Karlovem (T) – Nádraží Vinohrady #/Z – Dagmařina – Vladimírova – Horky # – Lišovská # – Michelské náměstí – Nádraží Michle # – Plynárna – Chodovská – Záběhlická # – Spořilov

d-20: Vojenská nemocnice – |BZM| (T) – Baterie # – Dopplerovy sady – Mockerova – Fuxova # – Vozovna Střešovice – Prašný most – Nádraží Dejvice – Roettigova – Chotkovy sady – |BZM| (T) – Klárov – Mozart Platz – Smetanovo museum # – Národní divadlo – Máchovo náměstí – Karlovo náměstí – Lípová #/T – U slepé brány – Tylovo náměstí – Říšské náměstí – Poznaňská – Opavská #/Z – Ruská – Vršovická radnice # – Čechovo náměstí (T) – Vozatajské kasárny (T) – Čechovo náměstí (Z)

d-21: Hrdlořezy – Kněžská luka # – Chmelnice # – Strážní # – Vozovna Žižkov – Ohrada – Žalanského # – Žižkovská tržnice # – Prokopova # – Orebitská # – Bulhar – Bolzanova – Jindřich – Václavské náměstí – Dívčí škola # – Myslíkova – Máchovo náměstí – Rudolfovo náměstí – Trojická # – Železniční most – SS lazaret – Krušinova – Klaudiánka # – Kublov # – Dvorecká # – Lomy – Přístaviště – Přívoz # – Modřanská – Ledárny

d-22: Ruzyň – Malý Břevnov # – Modrá Hvězda # – Vypich – Markéta # – Gindelyho # – Drinopol # – Břevnovská škola # – Krumpholtzova # – Malovanka – Pohořelec – Lumbeho zahrada – Hrad – Chotkovy sady – |BZM| (T) – Klárov – Mozart Platz – Smetanovo museum # – Národní divadlo – Perštýn – Můstek – Václavské náměstí – Museum – Balbínova #/T – Pštroska #/T – Vinohradská tržnice #/T – Náměstí krále Jiřího # – Orlická # – Flora – Olšanské hřbitovy

– Votická – Vinohradská nemocnice # – Vinohradské hřbitovy – Krematorium – Vozovna Strašnice – Strašnická škola # – Průběžná

d-23: Bořislavka – Hadovka – Dejvické gymnasium – Šolínova – Náměstí branné moci – Lipská #/T – Prašný most – Nádraží Dejvice – Roettigova – Chotkovy sady – [BZM] (T) – Klárov – Mozart Platz – Smetanovo museum # – Národní divadlo – Perštýn – Můstek – Václavské náměstí – Museum – Irská – Tylovo náměstí – Bruselská # – Pod Karlovem (T) – Nádraží Vinohrady #/Z – Dagmařina – Vladimírova – Horky # – Lišovská # – Michelské náměstí – Nádraží Michle # – Plynárna – Chodovská

d-24: Bulovka – Schusterova # – Prosecká – Libeňské gymnasium # – Kaplířova # – Libeň dolní nádraží – Libeňský ostrov # – Maniny # – Dělnická – Jateční # – Jatky – Městské podniky – Štvanice (T) – Vltavské nádraží (T) – Městské museum (T) – Jezdecká (T) – Úrazová pojišťovna (Z) – Janáčkův most (Z)# – Dlouhá (Z) – Hyberské náměstí (průj.)

Pozn.: Rozsah provozu většiny linek cca 05:00–23:30.

\* \* \*

d-P/III: Náměstí Republiky (T) – ... – Náměstí Republiky (T); okružní jízdy; provoz NeL

\* \* \*

#### K názvům stanic

Již krátce po 15. březnu 1939 byla okupační správou nastolena otázka názvosloví pražských ulic. Mělo se jednat především o odstranění názvů připomínajících vznik a politiku samostatné republiky a „vlasteneckých“ názvů z druhé poloviny 19. století, ale též duplicit v názvosloví, vzniklých po vytvoření Velké Prahy. Další okolností byla snaha o zavedení němčiny do uličního názvosloví. Během roku 1939 však k žádným zásadním změnám v tomto smyslu ze strany městských orgánů nedošlo. Teprve po politických událostech v říjnu a listopadu německé úřady samy zpracovaly úplnou reformu názvosloví, která byla po formálním schválení magistrátem v roce 1940 vtělena do vydaného Úředního seznamu ulic, náměstí a sadů hlavního města Prahy. Bylo jím zavedeno a kodifikováno německo-české označování, vyjádřené v duchu tehdejších jazykových zákonů prakticky i na uličních tabulích. V dalším období okupace byly stanoveny názvy nových a dosud nepojmenovaných prostranství převážně neutrálními názvy, a již jen jednotlivá prostranství přejmenována z důvodů politických.

Bez ohledu na úřední přejmenování bylo v pražské dopravě nařízeno povinné vyvolávání názvů stanic průvodčími německo-česky již od 17. září 1939, a to pouze přeloženými, případně poněmčenými názvy dosud platnými. Po vydání Úředního seznamu byly názvy stanic, odvozené od názvů veřejných prostranství, změněny dle jeho znění.

Jako příklad skutečných dobových názvů stanic uvádíme linku d-22.

d-22: Rusin / Ruzyň – Klein-Breunau / Malý Břevnov – Blauer Stern / Modrá Hvězda – Am Ausstich / Vypich – Margaretenkloster / Markéta – Gindely-Strasse / Gindelyho – Drinopol / Drinopol – Breunauer Schule / Břevnovská škola – Krumpholtz-Strasse / Krumpholtzova – Malerhof / Malovanka – Brandstätte / Pohořelec – Lumbegarten / Lumbeho zahrada – Burg / Hrad – Chotekpark / Chotkovy sady – Klarplatz / Klárov – Mozart Platz – Smetana Museum / Smetanovo museum – Nationaltheater / Národní divadlo – Bergstein / Perštýn – Brückel / Můstek – Wenzelspaltz / Václavské náměstí – Museum / Museum – Balbínstrasse / Balbínova – Pštross-Gasse / Pštroska – Weiberger Markthalle / Vinohradská tržnice – Georgsplatz / Náměstí krále Jiřího – Adlergasse / Orlická – Flora / Flora – Wolschaner Friedhöfe / Olšanské hřbitovy – Wotitzer-Strasse / Votická – Weinberger Krankenhaus / Vinohradská nemocnice – Weinberger Friedhöfe / Vinohradské hřbitovy – Krematorium / Krematorium – Wagenhalle Straschnitz / Vozovna Strašnice – Straschnitzer Schule / Strašnická škola – Längenstrase / Průběžná

I pokud byl český a německý název shodný, byl vyvoláván dvakrát. Mozartplatz byl jedním ze dvou či tří veřejných prostranství, který měl pouze název německý; v tom případě se vyvolával jen jednou.